

# 取扱説明書

インデックス専用角丸切機

## M - 9 型



本機の使い方をあやまると損傷や危険な状態になります。据え付け・操作保守点検の前に必ずこの「取扱説明書」を熟読し、正しくお使い下さい。

\* お読みになった後は、お使いになる方が、いつでも見られるところに必ず保管して下さい

## 各部名称

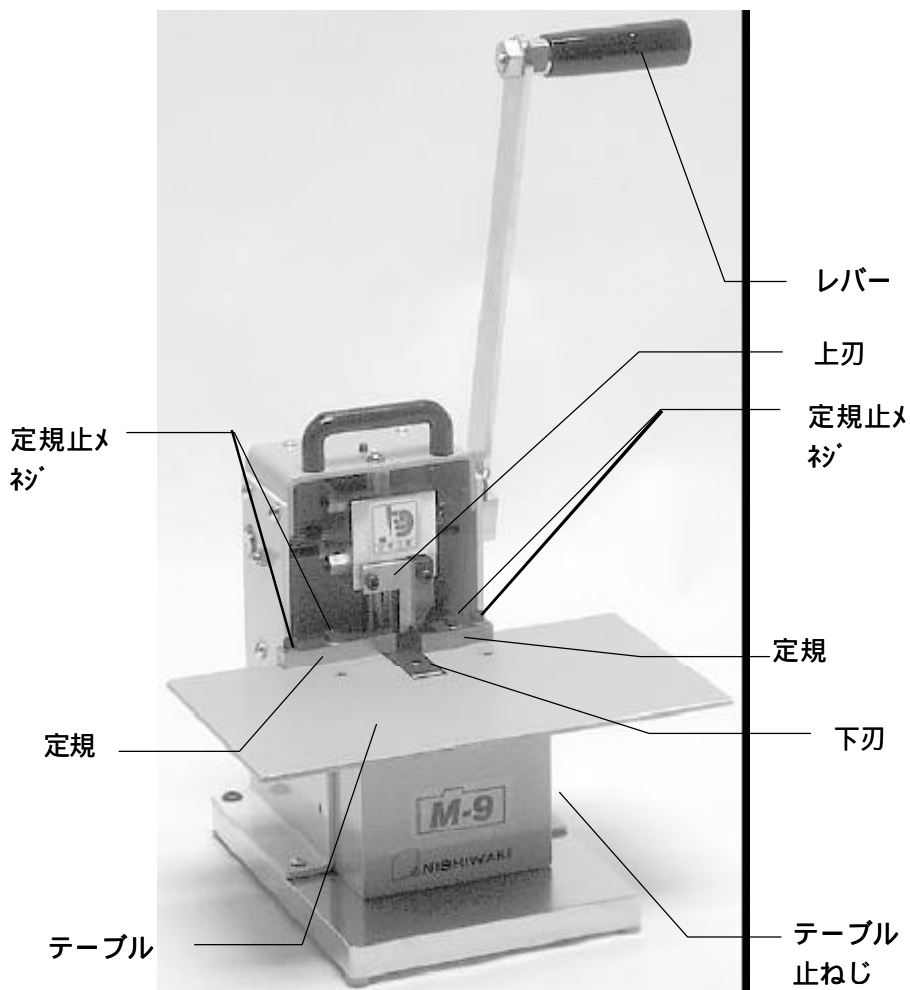

## 設置方法

水平な場所で機械がぐらつかないように、また機械の周囲は30 cm以上あけて下さい。



## 注意事項

---

機械の知識・安全の情報 そして注意事項のすべてについて習熟してからご使用下さい。

使用中 刃物部分には、絶対手などを置かないで下さい。

製品の分解改造は絶対にしないで下さい。

刃の取り替え時は、必ず軍手等をはめて行って下さい。

作業中は、使用者以外 機械に触れないで下さい。

使用中は、スライド部分に手などを絶対に近づけないで下さい。

刃物が著しく摩耗している状態で、無理な裁断は行わないで下さい。ケガや機械の故障の原因になります。

六角棒スパナが摩耗している場合は、新しい物と取り替えてご使用下さい。

レバーの下に手などを、置かないで下さい。

レバーは、完全に上がるまで、手から離さないで下さい。

## 使用前の点検

---

- 各部の取り付けボルト・ナットが正しく取り付けられているか確認して下さい。
- 機械にぐらつきがないか確認して下さい。
- レバーを下げて、異常がないか確認して下さい。

## 使用方法

---

切断物をきれいにそろえ、定規に切断物が密着するように当てがい、レバーを止まる所まで下げて下さい。レバーの上下はゆっくりと行ってください。

## 刃の取り替え方

---

1. 「定規」「上刃」「下刃」を取り外します。
2. 替え上刃を写真 のように「取付線」に合わせ上方向に軽く押しあてながら、上刃の取り付けネジを締め付けます。
3. レバーを下げ下刃を上刃に押し当てながら、下刃を固定して下さい。
4. 「定規」を取り付けます。

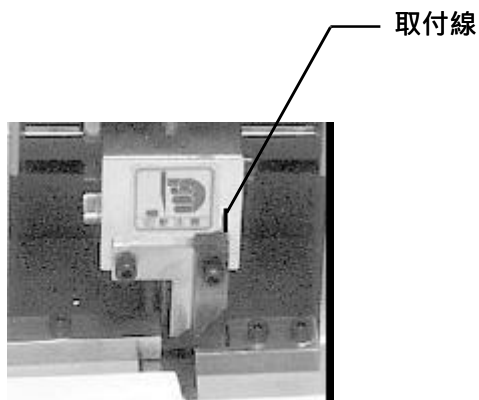

写真

## 定規の合わせ方

---

### 1) R 見本を作る

- 1 . R 見本となる用紙( 名刺など厚みのある物 )を用意します。
- 2 . 写真 のように定規を外した状態で、きれいな R になるように用紙をカットします。

( R 見本の出来上がり )

### 2) R 見本に合わせ定規を固定する

- 1 . 写真 のように刃物に R 見本を合わせ・定規、・R 見本がすきまのないように定規を固定します。

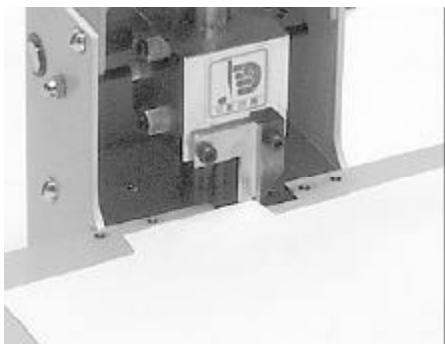

写真

1) R 見本を作る

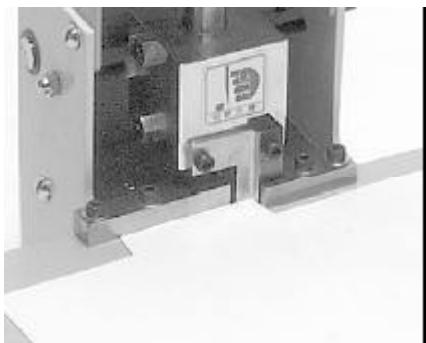

写真

2) R 見本に合わせ定規を固定する

## 日常の手入れ

---

- 連結部及びスライド部分には、適度にグリスアップを行ってください。

## 替え刃発注方法

---

購入店にご注文ください。

上刃と下刃はセット販売です。上刃だけ、下刃だけの販売は行っておりません。

# 仕様

サイズ	W 240 × D 240 × H 410
切断高さ	9 m m
重量	約 9 K g

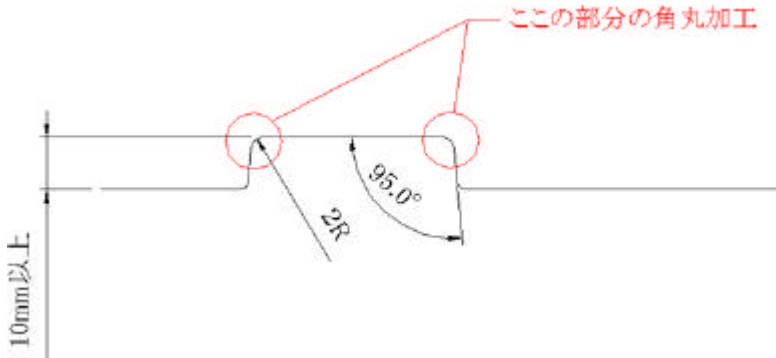

\* 仕様は予告なく変更する事がありますので、予めご了承下さい。

お願い

本製品の補給部品又はオーバーホール、修理、点検等のご用命は必ず本製品のTYPE \_\_\_\_\_及び機番 \_\_\_\_\_をご確認の上購入販売店 \_\_\_\_\_へご連絡ください。

## 保証について

正常な据え付け及び取り付け及び取り扱いのもとでの保証期間は納入後1年とし、保証範囲は納入機本体のみ修理と致します。

